

サッカーがもっと好きになる

少年少女大会2019

プログラム



2019年8月3日（土）、4日（日）
府中市少年サッカー場

主催 NPO法人府中YSS
後援 （公財）東京都サッカー協会
協力 FC東京、東京都立府中東高校サッカー部
府中市少年サッカー連盟

2019年6月28日発行

スポーツくじ



スポーツ振興くじ助成事業

サッカーがもっと好きになる少年少女大会2019



2019年8月3日、4日
府中市少年サッカー場

大会の特徴

① 選手自身の判断でプレーする。

日本サッカー協会の育成方針『クリエイティブでたくましい選手の育成』があります。この大会は「ベンチからコーチングしてはいけない」としています。

選手自身の判断で、ドリブル、フェイント、パス、シュートなどをしてもらい、プレーの失敗には、もっとトライするよう励まし育てましょう。

② 表彰される喜びのため3～4チームで優勝・準優勝

多くの大会が、20～30チームで優勝、準優勝等の表彰を』行いますが、この大会は3～4チーム毎に、優勝・準優勝・第3位、敢闘賞を差上げます。

「僕たち、大会で優勝できた。嬉しい。」「惜しくも準優勝だった。悔しいけど、今度は優勝したい。」の多くの子どもたちの気持ちを大切にします。

③ 個人で参加し即席チームでプレーできる

サッカーはチーム競技ですので、チームで参加登録して試合するのが基本です。

しかし、この大会では、個人で参加登録すれば、現地で即席チームを作り試合できます。

NPO 法人府中 YSS のベテランコーチが、個人参加チームのコーチになり、楽しく試合に参加することが出来ます。

今回も、約50名の個人参加者により、U12の部で1チーム、U10の部で3チーム、U8の部で1チームの計5チームのチームができました。

これまでの参加者からは、「とても楽しかった。」と好評です。

以上



もっと楽しくサッカーを

NPO法人府中YSS 理事長 村山 健

サッカー女子日本代表は、FIFA 女子ワールドカップ 2019 フランス大会に出場していますが、予選リーグは1勝1分1敗の2位で決勝トーナメントに進みました。優勝目指して頑張ってください。さて、男子のサッカー日本代表は、コパ・アメリカ 2019 に招待参加しています。南米の強豪と良い試合をしてほしいと思います。応援しましょう。ところで、世界最高のプレイヤーが気持ちを込めて高度な技術を披露し、サッカーが面白いスポーツであることが、広く国民に浸透しました。サッカーが小さい子供たちからお年寄りまで幅広い世代に人気があることは大変に喜ばしいことです。

一方、小学生以下の年代のサッカーに目を移しますと、全日本少年サッカー大会を頂点とした各種大会は多くのチームが勝利至上で臨むため、試合に出る選手は限られる。本来試合中の判断は選手自身が選択すべきところを、ベンチのコーチからの指示でプレーせざるを得ない。多くの参加チームの中から、数少ないチームのみが勝利の喜びに浸る。というように子供世代にとっては、厳しすぎるのが横行しています。そこで、私たちは、全員が出場でき、自分自身の判断でプレーし、勝利の喜びをあげ易いサッカー大会を2003年夏から開くことにし、今回は16回目となりました。

ところで、今回は109チームの申込みを受けました。厳正な参加チーム選定で数チームが出られないことになり申しわけありません。参加できるチームには存分に楽しんでいただきたいと思います。

この大会に参加した小学生・子供たちと指導者が、この大会のようなサッカーの楽しみ方があることを知っていただき、サッカーがもっと好きになり、トップアスリートを目指す、あるいは生涯スポーツとして楽しむ基礎ができることを期待します。(2019年6月20日記)



NPO 法人府中 Y S S

(府中青少年スポーツサポート Fuchu Youth Sports Support)

<http://park8.wakwak.com/~fyss/>

私たちNPO法人府中YSS(ワイエスエス)は、2002年(平成14年)10月に設立しました。青少年のスポーツ活動を支援して健全育成に貢献することを目的として活動しています。

主な事業は、①放課後子ども教室(府中市立の4小学校)を受託11年目で実施中、②サッカーがもっと好きになる少年少女大会、今夏15回目を実施、③府中市少年サッカー場の維持整備、④特別講演会(岡野俊一郎 JFA 名誉会長、岡田正義 JFA スペシャルレフリー、高山 清都少年サッカー連盟委員長、三遊亭楽岳など)、④都少年サッカー大会の支援などです。

事務所 〒183-0022 東京都府中市宮西町3-16-2

電話 090-9376-0552 FAX 042-360-5283 Eメール fyss@ar.wakwak.com

サッカーがもっと好きになる少年少女大会2019

参加チーム一覧

組合せNo.	チーム名(U10の部)	試合日		代表者	住所
		8/3	8/4		
1	小金井4SC B	○		恒吉正浩	小金井市
2	わらごまU10B	○		雨宮太朗	東村山市
3	田柄FC	○		山口雅亮	練馬区
4	竹の子サッカークラブ	○		石橋大輔	世田谷区
5	国立スリーエス	○		和田祐二	国立市
6	関町サッカークラブ	○		高木 心	練馬区
7	大沢FC	○		酒井隆行	世田谷区
8	わらごまU10W	○		雨宮太朗	東村山市
9	FCウイングス	○		小林奈緒	小平市
10	FCラックボーン	○		金井久典	福生市
11	横川MYFC	○		池田 博	八王子市
12	富士見丘少年蹴球団B	○		斉藤 勇	世田谷区
13	南平SC	○		田中功	日野市
14	MIRAI OFC U10A	○		鈴木智博	東村山市
15	富士見丘少年蹴球団A	○		斉藤 勇	世田谷区
16	トレドサッカークラブ	○		須田克則	あきる野市
17	MIRAI OFC U10B	○		鈴木智博	東村山市
18	FJライド	○		松岡浩一	日野市
19	TDKサッカー	○		石川由美子	世田谷区
20	JFCユントス	○		黒川智也	国分寺市
21	府中堂安	○			個人参加チーム
22	FC平尾	○		安藤直人	稲城市
23	FC桜丘	○		石綿健二	世田谷区
24	清瀬イレブン	○		小川孝二	清瀬市
1	高尾SC(3年)		○	黒沢孝仁	八王子市
2	くにたちJFC(3年)		○	山本誠二	国立市
3	青梅新町FCショコラ		○	小澤 優	昭島市
4	高井戸東サッカークラブ3年		○	浅野貴之	杉並区
5	FC前原(3年)		○	小比木望	小金井市
6	高尾SC(4年)		○	黒沢孝仁	八王子市
7	府中GFSC3年		○	富永祐介	府中市
8	くにたちJFC(4年)		○	山本誠二	国立市
9	小金井4SC C		○	恒吉正浩	小金井市
10	府中ロナルド		○		個人参加チーム
11	府中GFSC4年		○	三浦武治	府中市
12	南山イレブンFC		○	及川昌彦	稲城市
13	明和蹴球倶楽部		○	板垣安紀	杉並区
14	府中中島		○		個人参加チーム
15	三鷹レッドソックス3		○	今岡沙織	三鷹市
16	高井戸東サッカークラブ4年		○	浅野貴之	杉並区
17	FC羽沢ウイングス		○	沢根育美	三鷹市
18	山野		○	浜田亜衣	世田谷区
19	FCみたか04		○	徳原有里	三鷹市
20	北友サンライズFC		○	井ヶ田博	足立区
21	八王子七小SC		○	孫田瑠央	八王子市
22	FC落合		○	守田譲治	中野区
23	FC北野		○	小宮山智子	三鷹市
24	三宿サッカー少年団		○	山本龍太郎	世田谷区

サッカーがもっと好きになる少年少女大会2019

個人参加者の所属チーム一覧

	参加者名	男女	クラス			試合日		住 所	所属チーム
			U1 2	U1 0	U8	8月3日	8月4日		
1	東野瑛人 ひがしのえいと	男	1			○		新宿区	府中富安
2	堀内 丞晟 ほりうちじょうせい	男	1			○		新宿区	府中富安
3	秦誓志朗 はたせいしろう	男	1			○		新宿区	府中富安
4	小川 柊 おがわしゅう	男	1			○		西東京市	府中富安
5	池田 駿介 いけだしゅんすけ	男	1			○		品川区	府中富安
6	岡村春秋 おかむらはるあき	男	1			○		世田谷区	府中富安
7	佐野彰稔 さのしょうへい	男	1			○		世田谷区	府中富安
8	笠井大貴 かさいだいき	男	1			○		国分寺市	府中富安
9	佐藤蒼空 さとうそら	男	1			○		府中市	府中富安
10	海老澤煌也 えびさわこうや	男	1			○		府中市	府中富安
1	大中葵平 おおなかきつぺい	男		1		○		新宿区	府中堂安
2	東野碧 ひがしのあおい	女		1		○		新宿区	府中堂安
3	大村泰誠 おおむらたいせい	男		1		○		新宿区	府中堂安
4	岡田義介 おかだよしすけ	男		1		○		新宿区	府中堂安
5	牧島 太一 まきしまたいち	男		1		○		三鷹市	府中堂安
6	高梨仁誠 たかなしきみなり	男		1		○		府中市	府中堂安
7	館野開人 たてのかいと	男		1		○		府中市	府中堂安
8	川上颯也 かわかみそうや	男		1		○		府中市	府中堂安
9	松崎樹希 まつぎきいつき	男		1		○		府中市	府中堂安
10	松本 矜 まつもとれい	男		1		○		府中市	府中堂安
11	山下 煌生 やましたこうせい	男		1		○		府中市	府中堂安
12	海老澤司穂 えびさわしおん	男		1		○		府中市	府中堂安
13	西野恵大 にしの けいた	男		1		○		府中市	府中堂安

サッカーがもっと好きになる少年少女大会2019

個人参加者の所属チーム一覧

	参加者名	男女	クラス			試合日		住 所	所属チーム
			U1 2	U1 0	U8	8月3日	8月4日		
1	太田航希 おおたこうき	男		1			○	府中市	府中中島
2	小川斗夢 おがわとむ	男		1			○	府中市	府中中島
3	小瀧蓮桜 こたきれお	男		1			○	府中市	府中中島
4	秋田奏輔 あきたそうすけ	男		1			○	府中市	府中中島
5	島泰雅 しまたいが	男		1			○	府中市	府中中島
6	杉崎 美杏 すぎさきみあん	女		1			○	府中市	府中中島
7	佐久間光太 さくまこうた	男		1			○	府中市	府中中島
8	後藤雅直 ごとうまさなお	男		1			○	府中市	府中中島
9	川股龍平 かわまたりょうへい	男		1			○	府中市	府中中島
10	正木 碧 まさきあお	男		1			○	府中市	府中中島
11	佐藤大陸 さとうりく	男		1			○	府中市	府中中島
12	神田将誠 かんたしょうま	男		1			○	府中市	府中中島
13	関田航 せきたわたる	男		1			○	府中市	府中中島
1	長谷部大和 はせべやまと	男		1			○	昭島市	府中ロナルド
2	中村秋津 なかむらあきつ	男		1			○	品川区	府中ロナルド
3	柿内寿文 かきうちとしふみ	男		1			○	日野市	府中ロナルド
4	三森大地 みつもりだいち	男		1			○	八王子市	府中ロナルド
5	富岡智千 とみおかゆきとし	男		1			○	八王子市	府中ロナルド
6	清水 結斗 しみずゆいと	男		1			○	八王子市	府中ロナルド
7	呉俊よう ごしゅんよう	男		1			○	八王子市	府中ロナルド
8	木下琉覇 きのしたりゅうは	男		1			○	八王子市	府中ロナルド
9	大胡凱士 おおごかいと	男		1			○	三鷹市	府中ロナルド
10	高橋 慶 たかはしけい	男		1			○	中央区	府中ロナルド
1	佐藤匠飛 さとうたくと	男			1	○		国分寺市	府中メッシ
2	小川 權 おがわかい	男			1	○		西東京市	府中メッシ
3	坂村文 さかむらじょう	男			1	○		文京区	府中メッシ
4	佐久間大輝 さくまだいき	男			1	○		府中市	府中メッシ
5	小川慈生 おがわじう	男			1	○		府中市	府中メッシ
6	太田遥哉 おおたはるや	男			1	○		府中市	府中メッシ
7	古井暖人 ふるいはると	男			1	○		府中市	府中メッシ

個人参加チーム名の由来

「府中」は、府中市少年サッカー場に集まって即席チームを作った意。「府中」の後に現在活躍中のサッカー選手のスーパースターの名前（愛称）を付けました。

- ★府中富安（U12） 富安 健洋（とみやす たけひろ、1998年11月5日 - ）は、福岡県福岡市出身のプロサッカー選手。ジュピラー・プロ・リーグ・シント＝トロイデン W 所属。ポジションはディフェンダー。日本代表。2018年8月30日、キリンチャレンジカップに挑む日本代表に初招集され、10月12日のパナマ戦で先発して日本代表初出場を果たした。10代での日本代表デビューは2012年の宮市亮以来で、センターバックの選手としては史上初となった。
- ★府中中島（U10） 中島 翔哉（なかじま しょうや、1994年8月23日 - ）は、東京都八王子市出身のサッカー選手。カタール・スターズリーグ・アル・ドゥハイル SC 所属。ポジションはミッドフィールダー、フォワード。日本代表。2018年3月24日、マリとの親善試合でサッカー日本代表としてデビューを果たし、初出場ながら三笥健斗のボールに合わせて初ゴール。
- ★府中堂安（U10） 堂安 律（どうあん りつ、1998年6月16日 - ）は、兵庫県尼崎市出身のプロサッカー選手。FCフローニンゲン所属。ポジションはミッドフィールダー。日本代表。兄の堂安憂もプロサッカー選手。2018年8月30日、キリンチャレンジカップに挑む日本代表に初招集され[30]、9月11日の対コスタリカ戦で A 代表初出場を果たした。10月16日の対ウルグアイ戦で A 代表初ゴールを決めた。
- ★府中ロナルド（U10） クリステアーノ・ロナウド・ドス・サントス・アヴェイロ（1985年2月5日生れ）は、ポルトガル・フンシャル出身のサッカー選手。リーガ・エスパニョーラ・レアル・マドリード所属。ポルトガル代表。ポジションはフォワード、ミッドフィールダー。サッカー関係者からしばしば世界最高の選手と評されるプレイヤー。所属した3チーム全てでリーグ戦、カップ戦で優勝を経験し、UEFA チャンピオンズリーグを5度制覇。プレミアリーグで1度、リーガ・エスパニョーラで3度、UEFA チャンピオンズリーグで7度得点王を獲得し、バロンドールを5度受賞するなど数々の栄誉を手にした。2018 FIFA ワールドカップ・ポルトガル代表。
- ★府中メッシ（U8） オネル・アンドレス・メッシ・クッシッティエニ（1987年6月24日生まれ）は、アルゼンチンサンタフェ州ロサリオ出身のイタリア系アルゼンチン人サッカー選手。リーガ・エスパニョーラ・FC バルセロナ所属。アルゼンチン代表。ポジションはフォワード。13歳で FC バルセロナに入団し、17歳でトップチームデビューして以降、10度のリーガ・エスパニョーラ優勝、4度の UEFA チャンピオンズリーグ優勝に貢献。自身も5回のバロンドールを受賞し、6回のチャンピオンズリーグ得点王と5回のリーガ得点王を獲得した。世界最高のサッカー選手の一人。2018 FIFA ワールドカップ・アルゼンチン代表。



サッカーがもっと好きになる少年少女大会2019

大会要項

2019年4月26日

目的 多くの子どもたちが、広いサッカーフィールドで試合をすることにより、新しい仲間との交流、チーム同士の仲間への思いやりなどを育み、サッカーに親しみを持ち、スポーツ全般にわたって興味を持つ子どもたちに育つように支援する大会とする。

主催 NPO法人府中YSS<府中青少年スポーツサポート>

後援 (公財)東京都サッカー協会

協力 FC東京、東京都立府中東高校サッカー部、府中市少年サッカー連盟

期日 2019年8月3日(土)、4日(日) <どちらかの試合日を選択>

会場 府中市少年サッカー場

クラス分け U12の部(6、5年生)、U10の部(4、3年生)、U8の部(2、1年生)

参加資格

- ① 小学生で構成されるサッカーチーム。男子のみ、男女混合、女子のみのチームのいずれも参加できる。チーム引率責任者、又は指導者は、成人とし大会参加について、責任を負えるものとする。
- ② 小学生の個人参加希望者。個人参加申込書により申込みする。大会本部にてチーム編成を行う。
- ③ いずれかの傷害保険に加入していること。加入していない場合は、参加申込時に加入申込できる。

参加費

U12、U10、U8の部：1チーム6,000円、個人参加者：700円

※1. 参加当日の会場受付で、試合・サッカークリニックの開始1時間前までにお支払ください。

※2. 雷雨・強風雨などの悪天候で参加当日の試合・サッカークリニックが中止された場合、参加費は返金致しません。

試合形式 4チームのトーナメント戦、または、3チーム/ブロック毎のリーグ戦とする。試合の組合せは、主催者が行う。1チームの試合数は、2試合とする。トーナメント戦では、前後半終了時点で同点の場合は、延長戦は行わず、両チーム3人のPK合戦とする。同点の場合は以後サドンデスとする。

試合時間 15分-5分-15分

競技規則

① フィールドサイズ

U12の部：65m×45m、U10の部：60m×38m、U8の部：50m×30mを基本とする。

② 選手数8人制のサッカー競技とする。参加選手は、前半、後半のどちらかに必ず出場し、全員出場していなければならない。

③ 選手の人数は8人とするが、相手の人数が少ない場合にはそれに合わせる。ただし、ゴールキーパーを含めて5人以上いなければならない。

④ ベンチやコートサイドから指導者や保護者がプレーの指示をしてはいけない。審判がそれを認めた場合は警告を与える。

⑤ 選手の交代、再出場はいつでもできる。審判に申告して行う。

⑥ フリーキックの際、相手チームは6m離れる。

⑦ PKマークは7mとする。

⑧ キックオフから直接ゴールインの得点は認めない。

⑨ その他の規則は、サッカー競技規則による。

⑩ 当該試合開始時刻5分前までに、試合コートのベンチ側サイド中央に集合すること。両チームの指導者・選手は、お互いに握手すること。またユニホームが同色の場合には、キャプテンのジャ

ンケン敗者が異なる色に着替えること。

- ⑪ 熱中症対策は、日本サッカー協会の熱中症ガイドラインに準じて、試合運営します。

順位決定

リーグ戦の順位は、勝点、得失点差、総得点、対戦間勝者の順に決定する。

勝点は、勝ちチーム3、引き分け1とする。

表彰 トーナメント毎、または、ブロック毎に、優勝、準優勝、3位、敢闘賞を表彰する。
審判

- ① 試合の審判は原則1名にて行う。オフサイドについては、疑わしきは罰せず。アウトオブプレーとなるボール位置と、どちらが出したかについては選手を信じることとする。
- ② 出場チーム毎に1名帯同するものとする。

ユニホーム

- ① 出場チーム毎に色違い2着用意すること。ピブスで代用しても良い。
- ② 個人参加者は、白色ユニホームまたは白色シャツを着用して集合すること。

FC東京のサッカークリニック（8月4日（日）のみ実施）

同じ会場で、FC 東京が指導するサッカークリニックを開催する。U12 の部、U10 の部に出場者で、参加を希望する個人、チームは、参加できる。

参加チーム・個人参加者の決定

- ① 参加チーム数の最大数は、
8月3日（土）U12・U10・U8共各24チーム、計72チーム。
8月4日（日）U12・U10共各16チーム、U8 24チーム、計56チーム。
2日間合計128チームです。
- ② 参加希望日で申込みを受け付け、参加チームの最大数を超えた場合は、事務局の抽選により参加チームを決定します。ホームページ <http://park8.wakwak.com/~fyss/> で発表します。

雨天時

- ① 小雨決行します。
- ② 雨天にて中止する場合は、当日午前6時に決定し、
ホームページ <http://park8.wakwak.com/~fyss/> で発表します。

荒天時

落雷・強風雨などの荒天時は、開催中でも以降の試合・サッカー教室を中止することがあります。

駐車場

- ① 府中市少年サッカー場駐車場が利用できます。各チーム2台までをお願いします。
- ② 府中市少年サッカー場の駐車場が満車の場合には、府中市少年サッカー場入口付近の大駐車場、東京都有料駐車場等を利用してください。

受付

- ① 各チームの試合開始またはFC東京サッカークリニックの開始時刻の1時間前までに本部で受付を済ませてください。
- ② 傷害保険の当日加入手続きも受付で行います。
- ③ 個人参加者は、受付時に所属チーム指導者に紹介します。

その他の注意事項

- ① 府中市少年サッカー場のサッカーフィールド及び観覧場所は、禁煙です。喫煙は、指定喫煙スペースで行ってください。
- ② サッカーフィールド内へは、応援・観戦・見学される方も入れます。

以上

サッカーがもっと好きになる少年少女大会2019 試合組合せ表-1

試合日:8月3日(土) U12の部

U12-A トーナメント

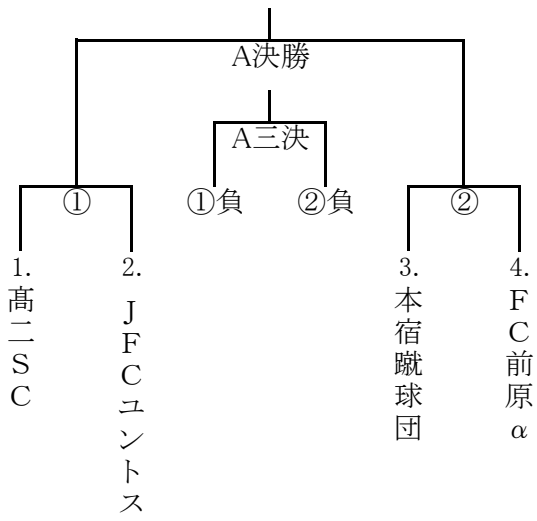

U12-B トーナメント

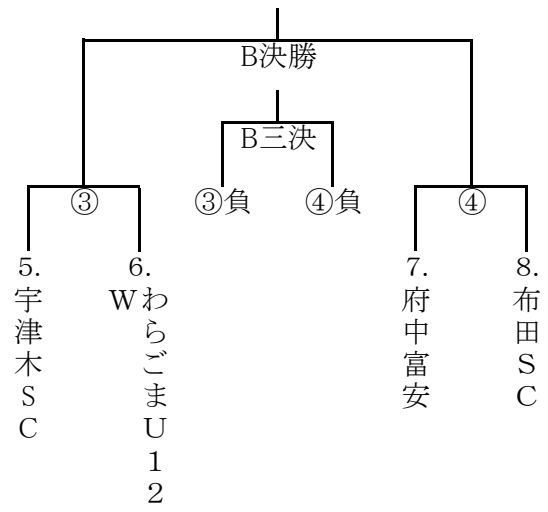

U12-C トーナメント

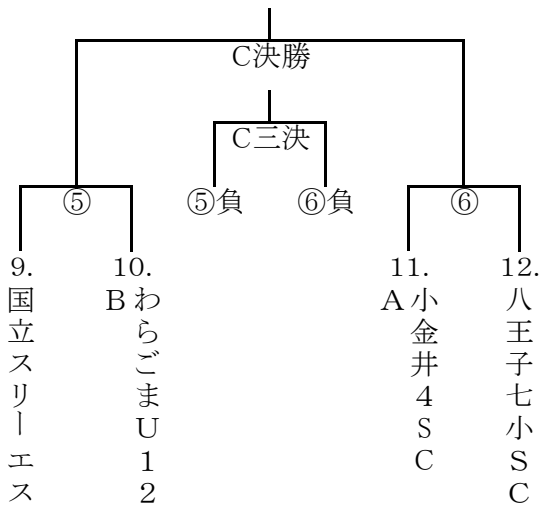

サッカーがもっと好きになる少年少女大会2019 試合組合せ表-1

試合日:8月3日(土) U10の部

U10-A トーナメント

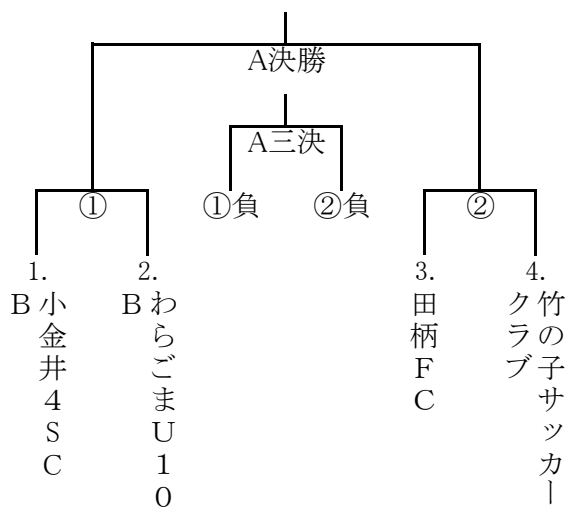

U10-B トーナメント

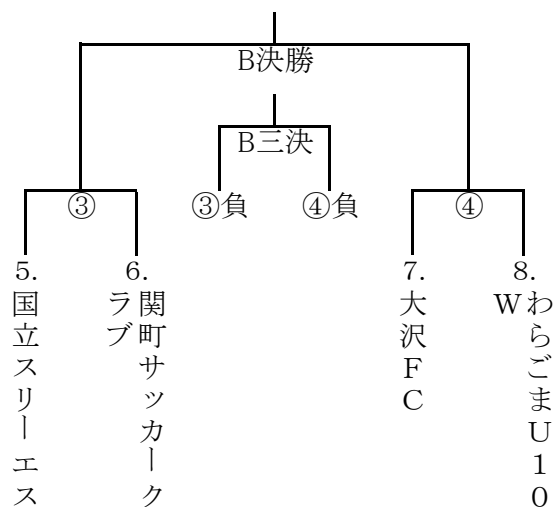

U10-C トーナメント

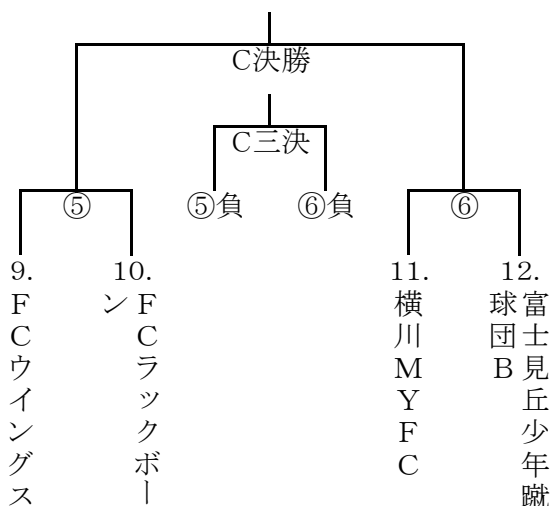

U10-D トーナメント

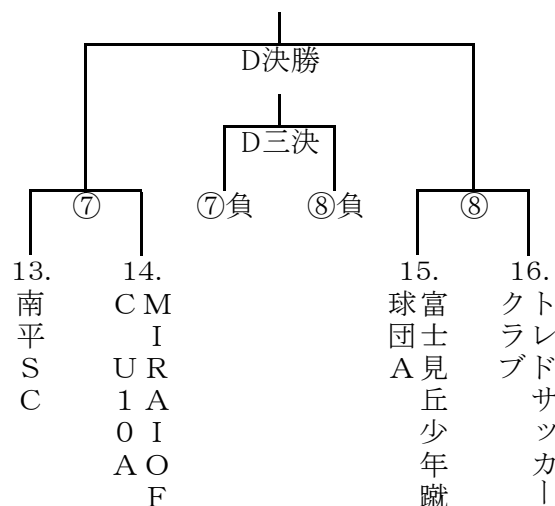

U10-E トーナメント

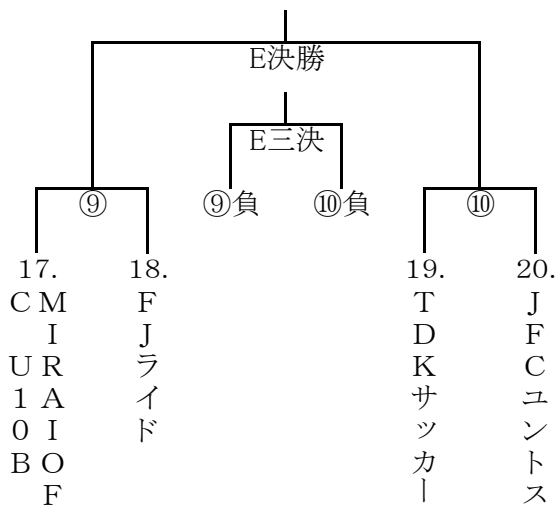

U10-F トーナメント

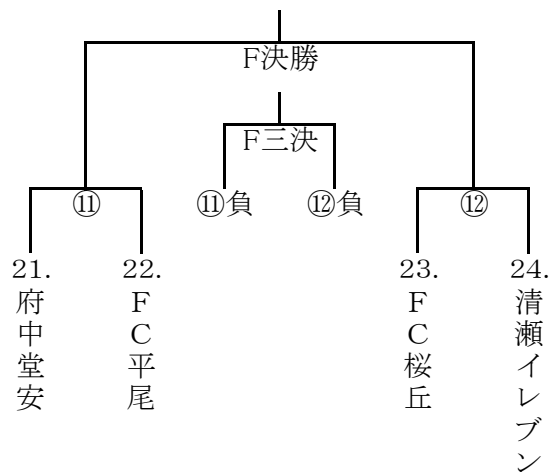

サッカーがもっと好きになる少年少女大会2019 試合組合せ表-1

試合日:8月3日(土) U8の部

U8-A トーナメント

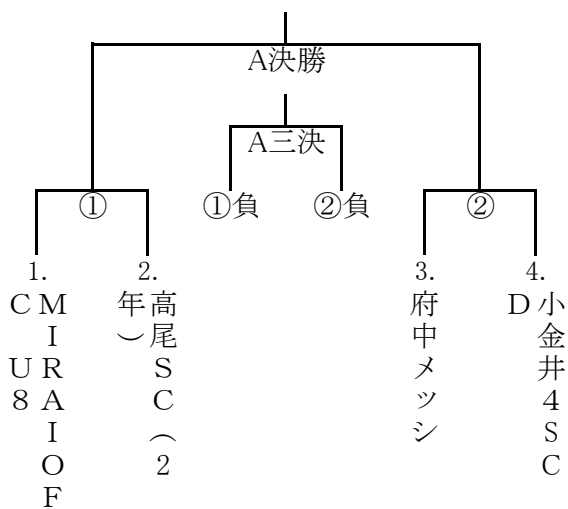

U8-B トーナメント

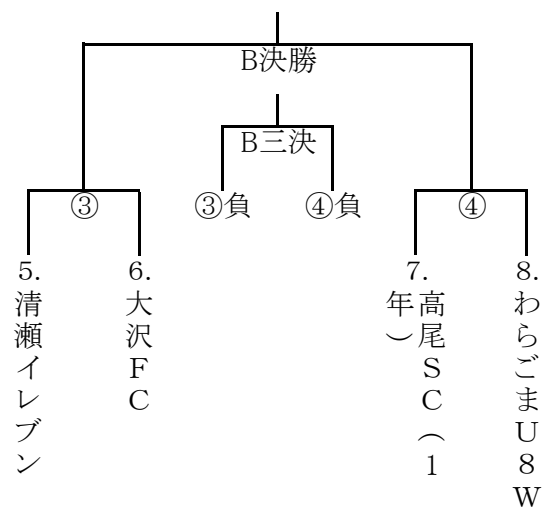

U8-C トーナメント

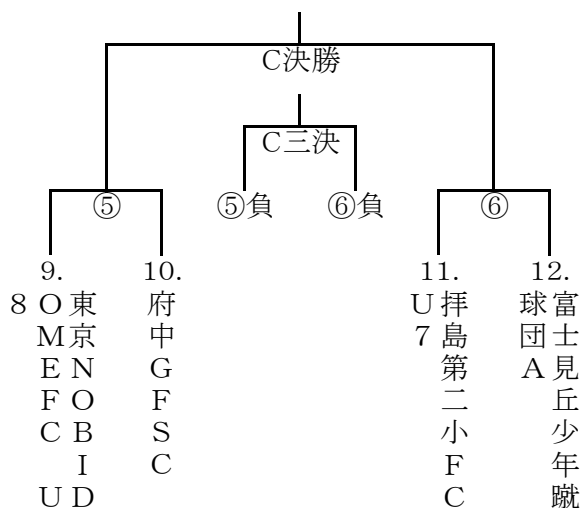

U8-D トーナメント

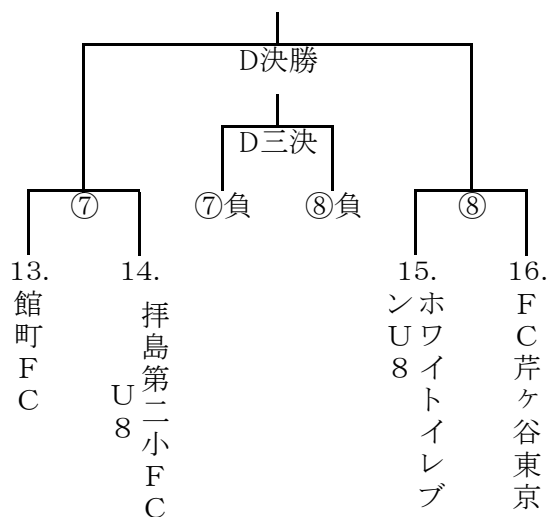

U8-E トーナメント

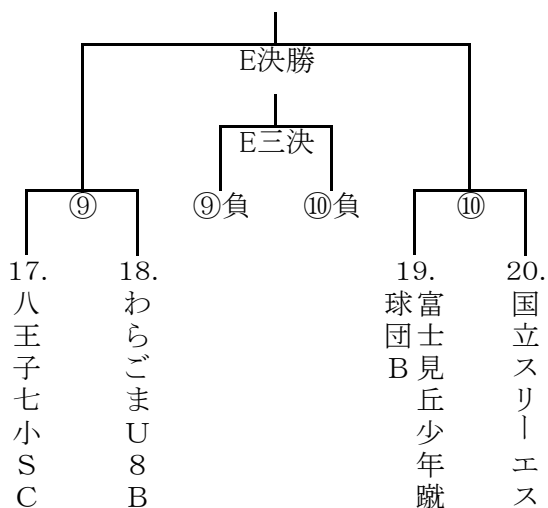

サッカーがもっと好きになる少年少女大会2019 試合組合せ表-2

試合日:8月4日(日) U12の部

U12-A トーナメント

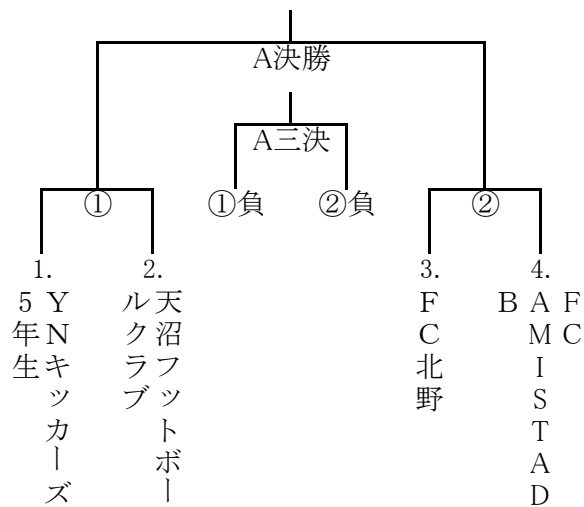

U12-B トーナメント

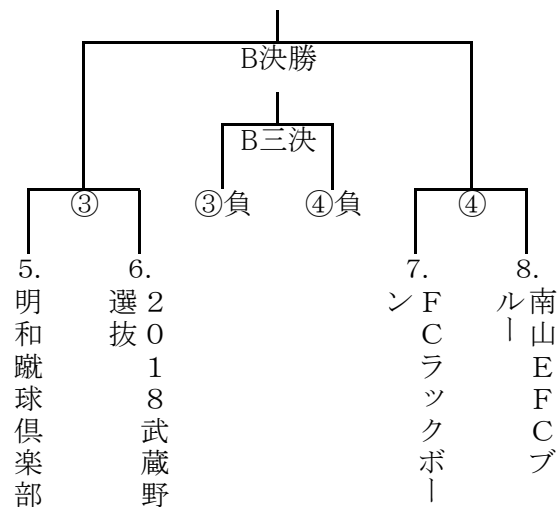

U12-C トーナメント

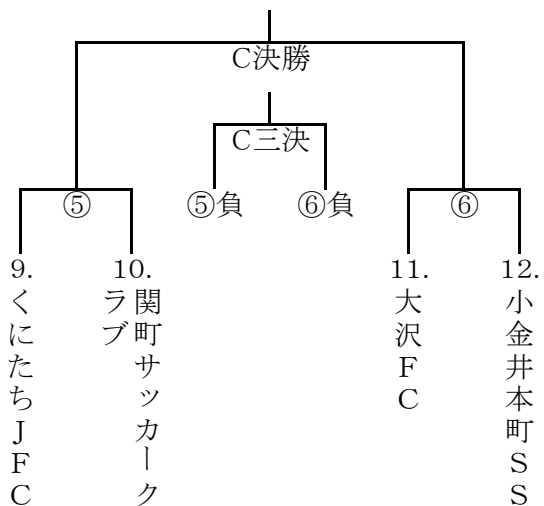

U12-D トーナメント

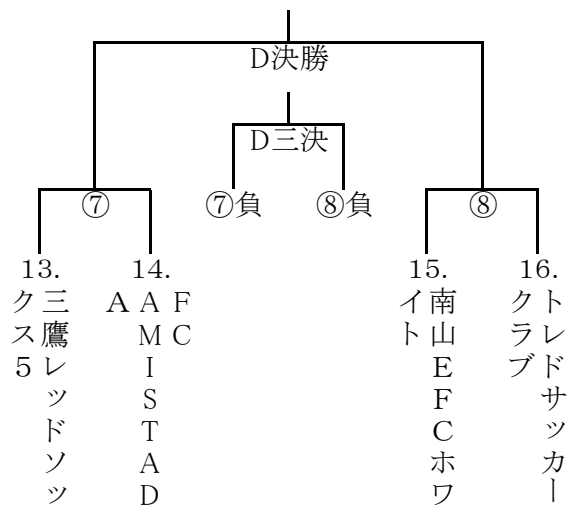

サッカーがもっと好きになる少年少女大会2019 試合組合せ表-2

試合日:8月4日(日) U10の部

U10-A トーナメント

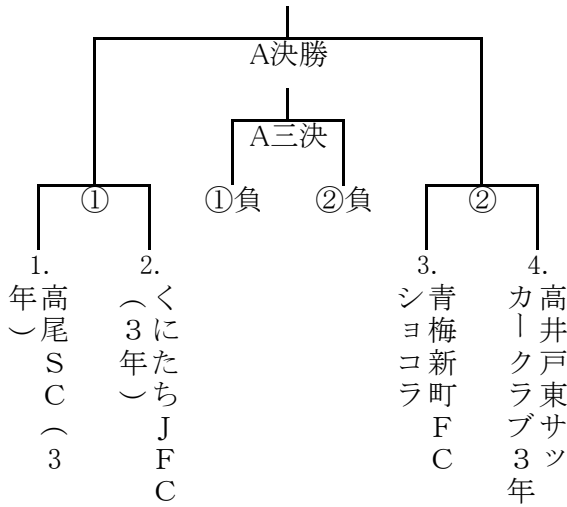

U10-B トーナメント

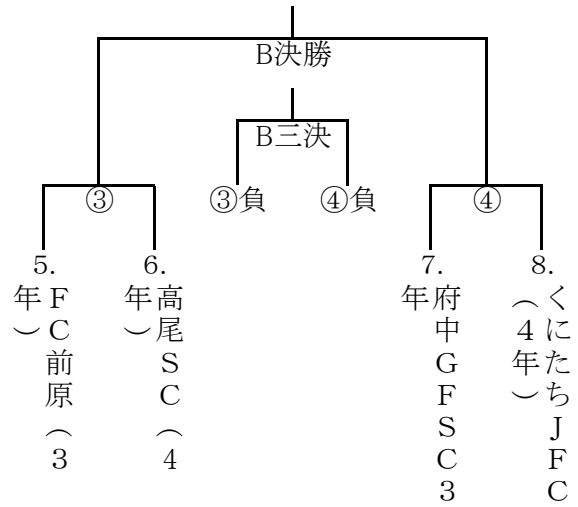

U10-C トーナメント

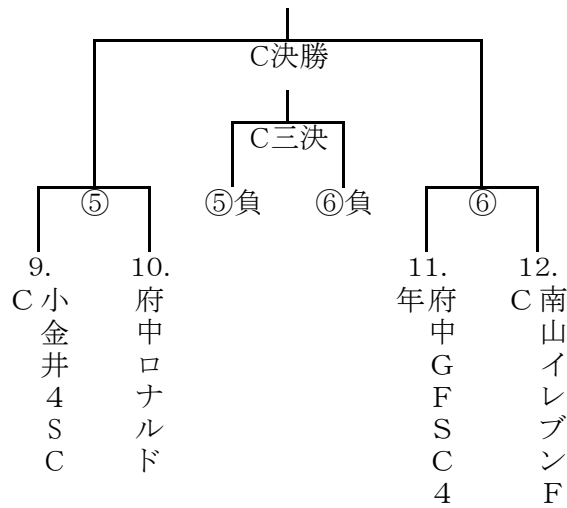

U10-D トーナメント

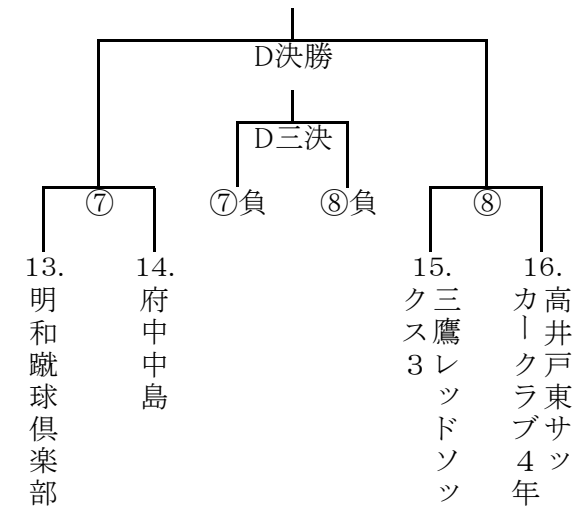

U10-E トーナメント

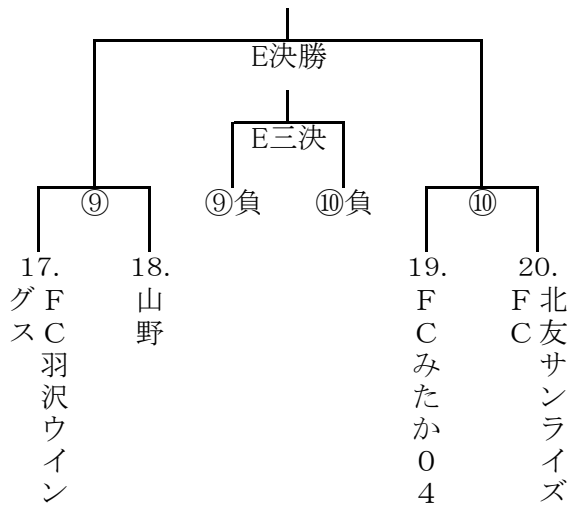

U10-F トーナメント

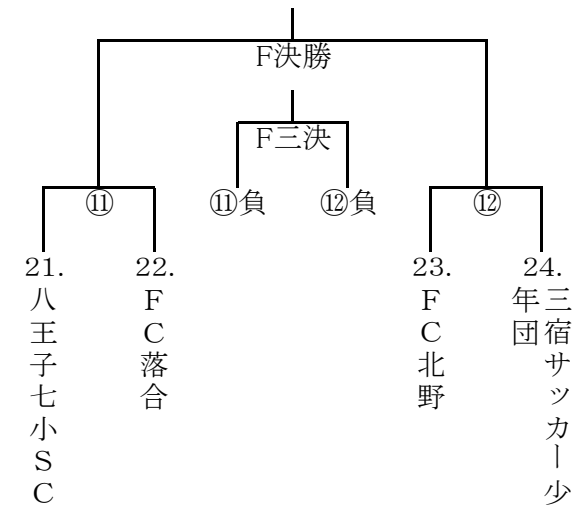

サッカーがもっと好きになる少年少女大会2019 試合組合せ表-2

試合日:8月4日(日) U8の部

U8-A トーナメント

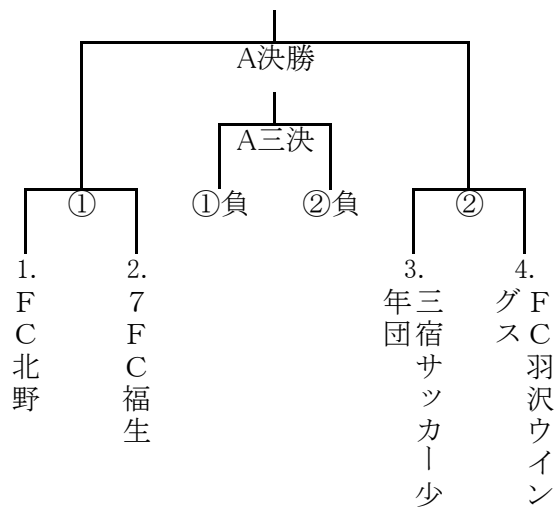

U8-B トーナメント

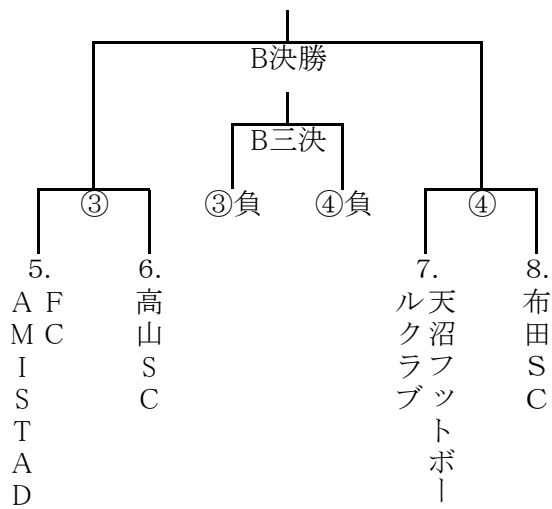

サッカーがもっと好きになる少年少女大会2019 時程表-1

試合日:8月3日(土)

試合時間:15-5-15分 府中市少年サッカー場 3Aコート				
No.	時 間	クラス	対 戦 相 手	審 判
1.	9:00 ~ 9:35	U12-A	高二SC ① JFCユントス	宇津木SC
2.	9:40 ~ 10:15	U12-B	宇津木SC ③ わらごまU12W	高二SC
3.	10:20 ~ 10:55	U12-A	①勝 A決勝 ②勝	わらごまU12W
4.	11:00 ~ 11:35	U12-B	③勝 B決勝 ④勝	A決勝.勝
5.	11:40 ~ 12:15	U12-C	国立スリーエス ⑤ わらごまU12B	B決勝.勝
6.	12:20 ~ 12:55			
7.	1:00 ~ 1:35	U12-C	⑤勝 C決勝 ⑥勝	本部
8.	1:40 ~ 2:15			
9.	2:20 ~ 2:55			
10.	3:00 ~ 3:35			
11.	3:40 ~ 4:15			
12.	4:20 ~ 4:55			

試合日:8月3日(土)

試合時間:15-5-15分 府中市少年サッカー場 4Bコート				
No.	時 間	クラス	対 戦 相 手	審 判
1.	9:00 ~ 9:35	U12-A	本宿蹴球団 ② FC前原α	本部
2.	9:40 ~ 10:15	U12-B	府中富安 ④ 布田SC	本宿蹴球団
3.	10:20 ~ 10:55	U12-A	①負 A三決 ②負	布田SC
4.	11:00 ~ 11:35	U12-B	③負 B三決 ④負	A三決.勝
5.	11:40 ~ 12:15	U12-C	小金井4SC A ⑥ 八王子七小SC	B三決.勝
6.	12:20 ~ 12:55			
7.	1:00 ~ 1:35	U12-C	⑤負 C三決 ⑥負	本部
8.	1:40 ~ 2:15			
9.	2:20 ~ 2:55			
10.	3:00 ~ 3:35			
11.	3:40 ~ 4:15			
12.	4:20 ~ 4:55			

サッカーがもっと好きになる少年少女大会2019 時程表-1

試合日:8月3日(土)

試合時間:15-5-15分 府中市少年サッカー場 3Bコート					
No.	時間	クラス	対戦相手		審判
1.	9:00 ~ 9:35	U10-A	小金井4SC B	① わらごまU10B	国立スリーエス
2.	9:40 ~ 10:15	U10-B	国立スリーエス	③ 関町サッカークラブ	小金井4SC B
3.	10:20 ~ 10:55	U10-A	①勝	A決勝	②勝 関町サッカークラブ
4.	11:00 ~ 11:35	U10-B	③勝	B決勝	④勝 A決勝.勝
5.	11:40 ~ 12:15	U10-C	FCウイングス	⑤ FCラックボーン	B決勝.勝
6.	12:20 ~ 12:55	U10-D	南平SC	⑦ MIRAI OFC U10A	FCウイングス
7.	1:00 ~ 1:35	U10-C	⑤勝	C決勝	⑥勝 南平SC
8.	1:40 ~ 2:15	U10-D	⑦勝	D決勝	⑧勝 C決勝.勝
9.	2:20 ~ 2:55	U10-E	MIRAI OFC U10B	⑨ FJライド	D決勝.勝
10.	3:00 ~ 3:35	U10-F	府中堂安	⑪ FC平尾	MIRAI OFC U10 B
11.	3:40 ~ 4:15	U10-E	⑨勝	E決勝	⑩勝 FC平尾
12.	4:20 ~ 4:55	U10-F	⑪勝	F決勝	⑫勝 E決勝.勝

試合日:8月3日(土)

試合時間:15-5-15分 府中市少年サッカー場 4Aコート					
No.	時間	クラス	対戦相手		審判
1.	9:00 ~ 9:35	U10-A	田柄FC	② 竹の子サッカークラブ	大沢FC
2.	9:40 ~ 10:15	U10-B	大沢FC	④ わらごまU10W	田柄FC
3.	10:20 ~ 10:55	U10-A	①負	A三決	②負 わらごまU10W
4.	11:00 ~ 11:35	U10-B	③負	B三決	④負 A三決.勝
5.	11:40 ~ 12:15	U10-C	横川MYFC	⑥ 富士見丘少年蹴球団B	B三決.勝
6.	12:20 ~ 12:55	U10-D	富士見丘少年蹴球団A	⑧ トレドサッカークラブ	横川MYFC
7.	1:00 ~ 1:35	U10-C	⑤負	C三決	⑥負 富士見丘少年蹴球団A
8.	1:40 ~ 2:15	U10-D	⑦負	D三決	⑧負 C三決.勝
9.	2:20 ~ 2:55	U10-E	TDKサッカー	⑩ JFCユントス	D三決.勝
10.	3:00 ~ 3:35	U10-F	FC桜丘	⑫ 清瀬イレブン	TDKサッカー
11.	3:40 ~ 4:15	U10-E	⑨負	E三決	⑩負 FC桜丘
12.	4:20 ~ 4:55	U10-F	⑪負	F三決	⑫負 E三決.勝

サッカーがもっと好きになる少年少女大会2019 時程表-1

試合日:8月3日(土)

試合時間:15-5-15分 府中市少年サッカー場 2Aコート				
No.	時 間	クラス	対 戦 相 手	審 判
1.	9:00 ~ 9:35	U8-A	MIRAI OFC U8 ① 高尾SC(2年)	清瀬イレブン
2.	9:40 ~ 10:15	U8-B	清瀬イレブン ③ 大沢FC	MIRAI OFC U8
3.	10:20 ~ 10:55	U8-A	①勝 A決勝 ②勝	大沢FC
4.	11:00 ~ 11:35	U8-B	③勝 B決勝 ④勝	A決勝.勝
5.	11:40 ~ 12:15	U8-C	東京NOBIDOMEFC ⑤ 府中GFSC	B決勝.勝
6.	12:20 ~ 12:55	U8-D	館町FC ⑦ 拝島第二小FC U8	東京NOBIDOME FC U8
7.	1:00 ~ 1:35	U8-C	⑤勝 C決勝 ⑥勝	館町FC
8.	1:40 ~ 2:15	U8-D	⑦勝 D決勝 ⑧勝	C決勝.勝
9.	2:20 ~ 2:55	U8-E	八王子七小SC ⑨ わらごまU8B	D決勝.勝
10.	3:00 ~ 3:35			
11.	3:40 ~ 4:15	U8-E	⑨勝 E決勝 ⑩勝	本部
12.	4:20 ~ 4:55			

試合日:8月3日(土)

試合時間:15-5-15分 府中市少年サッカー場 2Bコート				
No.	時 間	クラス	対 戦 相 手	審 判
1.	9:00 ~ 9:35	U8-A	府中メッシ ② 小金井4SC D	高尾SC(1年)
2.	9:40 ~ 10:15	U8-B	高尾SC(1年) ④ わらごまU8W	小金井4SC D
3.	10:20 ~ 10:55	U8-A	①負 A三決 ②負	わらごまU8W
4.	11:00 ~ 11:35	U8-B	③負 B三決 ④負	A三決.勝
5.	11:40 ~ 12:15	U8-C	拝島第二小FC U7 ⑥ 富士見丘少年蹴球団A	B三決.勝
6.	12:20 ~ 12:55	U8-D	ホワイトイレブンU8 ⑧ FC芹ヶ谷東京	拝島第二小FC U7
7.	1:00 ~ 1:35	U8-C	⑤負 C三決 ⑥負	ホワイトイレブンU8
8.	1:40 ~ 2:15	U8-D	⑦負 D三決 ⑧負	C三決.勝
9.	2:20 ~ 2:55	U8-E	富士見丘少年蹴球団I ⑩ 国立スリーエス	D三決.勝
10.	3:00 ~ 3:35			
11.	3:40 ~ 4:15	U8-E	⑨負 E三決 ⑩負	本部
12.	4:20 ~ 4:55			

サッカーがもっと好きになる少年少女大会2019 時程表-2

試合日:8月4日(日)

試合時間:15-5-15分 府中市少年サッカー場 3Aコート				
No.	時間	クラス	対戦相手	審判
1.	9:00 ~ 10:00		FC東京サッカークリニック	
2.				
3.	10:15 ~ 10:50	U12-A	YNキッカーズ5年生 ① 天沼フットボールクラブ	明和蹴球倶楽部
4.	10:55 ~ 11:30	U12-B	明和蹴球倶楽部 ③ 2018武蔵野選抜	YNキッカーズ5年生
5.	11:35 ~ 12:10	U12-A	①勝 A決勝 ②勝	2018武蔵野選抜
6.	12:15 ~ 12:50	U12-B	③勝 B決勝 ④勝	A決勝.勝
7.	1:05 ~ 2:05		FC東京サッカークリニック	
8.				
9.	2:20 ~ 2:55	U12-C	くにたちJFC ⑤ 関町サッカークラブ	三鷹レッドソックス5
10.	3:00 ~ 3:35	U12-D	三鷹レッドソックス5 ⑦ FC AMISTAD A	くにたちJFC
11.	3:40 ~ 4:15	U12-C	⑤勝 C決勝 ⑥勝	FC AMISTAD A
12.	4:20 ~ 4:55	U12-D	⑦勝 D決勝 ⑧勝	C決勝.勝

試合日:8月4日(日)

試合時間:15-5-15分 府中市少年サッカー場 4Bコート				
No.	時間	クラス	対戦相手	審判
1.	9:00 ~ 10:00		FC東京サッカークリニック	
2.				
3.	10:15 ~ 10:50	U12-A	FC北野 ② FC AMISTAD B	FCラックボーン
4.	10:55 ~ 11:30	U12-B	FCラックボーン ④ 南山EFCブルー	FC北野
5.	11:35 ~ 12:10	U12-A	①負 A三決 ②負	南山EFCブルー
6.	12:15 ~ 12:50	U12-B	③負 B三決 ④負	A三決.勝
7.	1:05 ~ 2:05		FC東京サッカークリニック	
8.				
9.	2:20 ~ 2:55	U12-C	大沢FC ⑥ 小金井本町SS	南山EFCホワイト
10.	3:00 ~ 3:35	U12-D	南山EFCホワイト ⑧ トレドサッカークラブ	大沢FC
11.	3:40 ~ 4:15	U12-C	⑤負 C三決 ⑥負	トレドサッカークラブ
12.	4:20 ~ 4:55	U12-D	⑦負 D三決 ⑧負	C三決.勝

サッカーがもっと好きになる少年少女大会2019 時程表-2

試合日:8月4日(日)

試合時間:15-5-15分 府中市少年サッカー場 3Bコート				
No.	時間	クラス	対戦相手	審判
1.	9:00 ~ 10:00		FC東京サッカークリニック	
2.				
3.	10:15 ~ 10:50	U10-A	高尾SC(3年) ① くにたちJFC(3年)	FC前原(3年)
4.	10:55 ~ 11:30	U10-B	FC前原(3年) ③ 高尾SC(4年)	くにたちJFC(3年)
5.	11:35 ~ 12:10	U10-A	①勝 A決勝 ②勝	高尾SC(4年)
6.	12:15 ~ 12:50	U10-B	③勝 B決勝 ④勝	A決勝.勝
7.	1:05 ~ 2:05		FC東京サッカークリニック	
8.				
9.	2:20 ~ 2:55	U10-C	小金井4SC C ⑤ 府中ロナルド	明和蹴球倶楽部
10.	3:00 ~ 3:35	U10-D	明和蹴球倶楽部 ⑦ 府中中島	小金井4SC C
11.	3:40 ~ 4:15	U10-C	⑤勝 C決勝 ⑥勝	本部
12.	4:20 ~ 4:55	U10-D	⑦勝 D決勝 ⑧勝	C決勝.勝

試合日:8月4日(日)

試合時間:15-5-15分 府中市少年サッカー場 4Aコート				
No.	時間	クラス	対戦相手	審判
1.	9:00 ~ 10:00		FC東京サッカークリニック	
2.				
3.	10:15 ~ 10:50	U10-A	青梅新町FCショコラ ② 高井戸東サッカークラブ3年	府中GFSC3年
4.	10:55 ~ 11:30	U10-B	府中GFSC3年 ④ くにたちJFC(4年)	青梅新町FCショコラ
5.	11:35 ~ 12:10	U10-A	①負 A三決 ②負	高井戸東サッカークラブ3年
6.	12:15 ~ 12:50	U10-B	③負 B三決 ④負	A三決.勝
7.	1:05 ~ 2:05		FC東京サッカークリニック	
8.				
9.	2:20 ~ 2:55	U10-C	府中GFSC4年 ⑥ 南山イレブンFC	三鷹レッドソックス3
10.	3:00 ~ 3:35	U10-D	三鷹レッドソックス3 ⑧ 高井戸東サッカークラブ4年	府中GFSC4年
11.	3:40 ~ 4:15	U10-C	⑤負 C三決 ⑥負	高井戸東サッカークラブ4年
12.	4:20 ~ 4:55	U10-D	⑦負 D三決 ⑧負	C三決.勝

サッカーがもっと好きになる少年少女大会2019 時程表-2

試合日:8月4日(日)

試合時間:15-5-15分 府中市少年サッカー場 2Aコート				
No.	時 間	クラス	対 戦 相 手	審 判
1.	9:00 ~ 9:35	U8-A	FC北野 ① 7FC福生	FC AMISTAD
2.	9:40 ~ 10:15	U8-B	FC AMISTAD ③ 高山SC	FC北野
3.	10:20 ~ 10:55	U8-A	①勝 A決勝 ②勝	高山SC
4.	11:00 ~ 11:35	U8-B	③勝 B決勝 ④勝	A決勝.勝
5.	11:40 ~ 12:15			
6.	12:20 ~ 12:55			
7.	1:00 ~ 1:35			
8.	1:40 ~ 2:15			
9.	2:20 ~ 2:55	U10-E	FC羽沢ウイングス ⑨ 山野	FC落合
10.	3:00 ~ 3:35	U10-F	八王子七小SC ⑪ FC落合	FC羽沢ウイングス
11.	3:40 ~ 4:15	U10-E	⑨勝 E決勝 ⑩勝	八王子七小SC
12.	4:20 ~ 4:55	U10-F	⑪勝 F決勝 ⑫勝	E決勝.勝

試合日:8月4日(日)

試合時間:15-5-15分 府中市少年サッカー場 2Bコート				
No.	時 間	クラス	対 戦 相 手	審 判
1.	9:00 ~ 9:35	U8-A	三宿サッカー少年団 ② FC羽沢ウイングス	天沼フットボールクラブ
2.	9:40 ~ 10:15	U8-B	天沼フットボールクラブ ④ 布田SC	三宿サッカー少年団
3.	10:20 ~ 10:55	U8-A	①負 A三決 ②負	布田SC
4.	11:00 ~ 11:35	U8-B	③負 B三決 ④負	A三決.勝
5.	11:40 ~ 12:15			
6.	12:20 ~ 12:55			
7.	1:00 ~ 1:35			
8.	1:40 ~ 2:15			
9.	2:20 ~ 2:55	U10-E	FCみたか04 ⑩ 北友サンライズFC	FC北野
10.	3:00 ~ 3:35	U10-F	FC北野 ⑫ 三宿サッカー少年団	FCみたか04
11.	3:40 ~ 4:15	U10-E	⑨負 E三決 ⑩負	三宿サッカー少年団
12.	4:20 ~ 4:55	U10-F	⑪負 F三決 ⑫負	E三決.勝



FC TOKYO サッカークリニック

FC東京によるサッカークリニックを開催します。受講チームは、FC東京サッカークリニック時程表の開始時刻5分前に、ボール・水筒を持ってサッカークリニック会場(3, 4コート)にお集まりください。サッカークリニック受講後、試合をする流れになっています。

FC東京 サッカークリニック 時程表 8月4日(日)

	時間	クラス	受講チーム	
第1回	9:00~9:45	U12	YNキッカーズ5年生	天沼フットボールクラブ
			明和蹴球倶楽部	2018武蔵野選抜
			FC北野	FC山野5年生 AMISTAD B
			FCラックボーン	南山EFCブルー
		U10	高尾SC(3年)	くにたちJFC(3年)
			FC前原(3年)	高尾SC(4年)
			青梅新町FCシヨコラ	高井戸東SC3年
			府中GFSC3年	くにたちJFC(4年)
	10:15~12:50		試合	
	第2回	1:05~1:50	U12	くにたちJFC
三鷹レッドソックス5				FC AMISTAD A
大沢FC				小金井本町SS
南山EFCホワイト				トレドサッカークラブ
U10			小金井4SC C	府中ロナルド
			明和蹴球倶楽部	府中中島
			府中GFSC4年	南山イレブンFC
			三鷹レッドソックス3	高井戸東SC4年
			FC羽沢ウイングス	山野
			八王子七小SC	FC落合
FCみたか04		北友サンライズFC		
FC北野	三宿サッカー少年団			
2:20~4:55		試合		

サッカーがもっと好きになる少年少女大会2019 府中市少年サッカー場・コート配置図、駐車場図

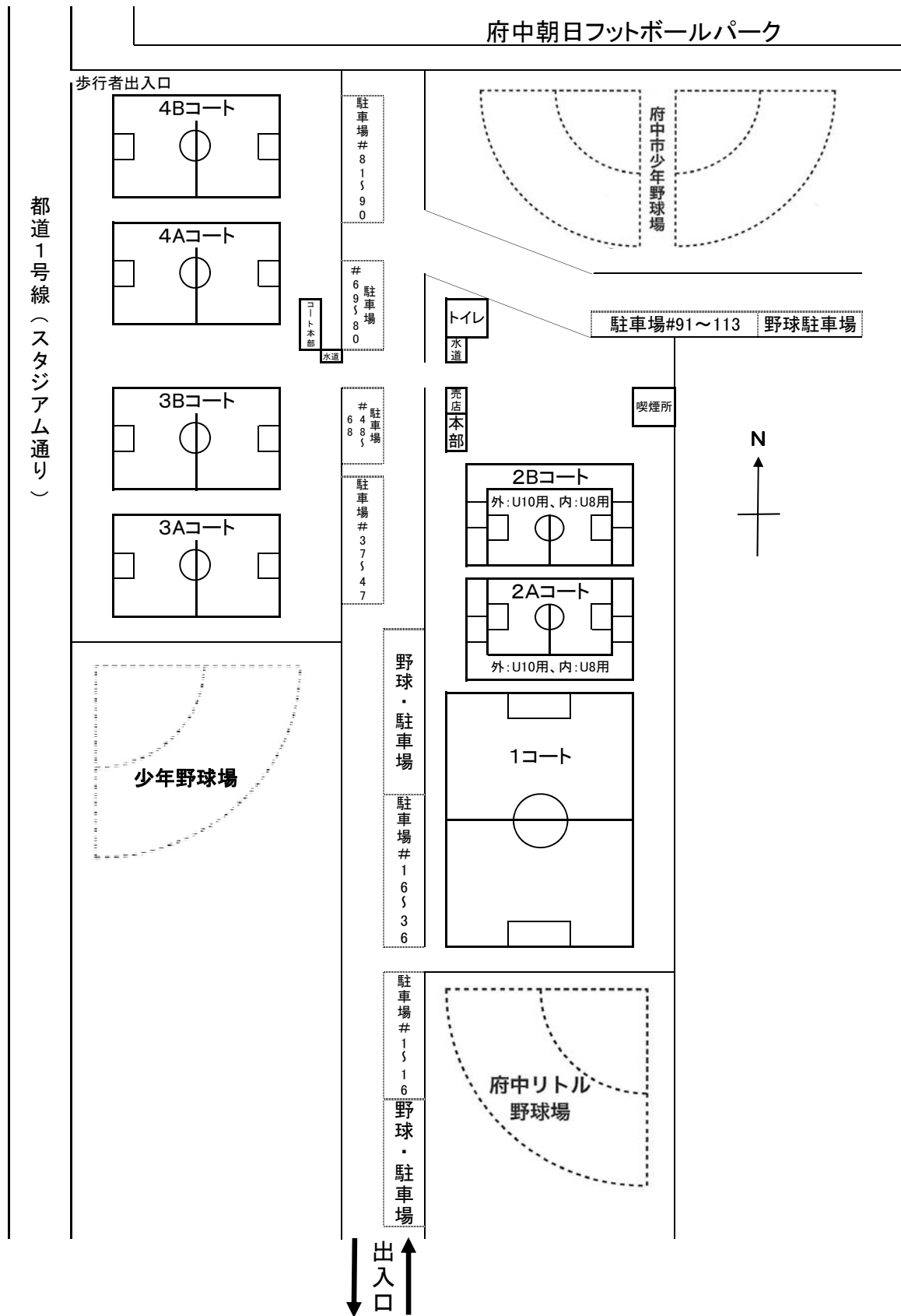

サッカーがもっと好きになる少年少女大会2019



雨天・荒天時の連絡方法

2019年8月3日（土）、4日（日）

小雨決行しますが、雨天・荒天時の中止等の連絡につきましては、当日午前6時に決定し、
NPO法人府中YSSのホームページ
<http://park8.wakwak.com/~fyss/>
で発表します。

<注意事項>

府中YSSのホームページ

<http://park8.wakwak.com/~fyss/> を開いたら、
インターネットのアプリ(ブラウザ)のメニューから、

- ① 再読み込み(リロード)をするか、
- ② 一度他ページを読み込み、再度(府中YSSホームページ)を読み込み、常に最新の情報を確認下さい。

以上

〈落雷の予兆〉に関する参考資料

文献『雷から身を守るには—安全対策Q&A—改訂版』（日本大気電気学会編、平成13年発行）には、落雷被害を避けるための予知方法について次のように記述されている。以下抜粋して掲載する。

「どのような方法でも発生・接近の正確な予測は困難ですから、早めに安全な場所(建物、自動車、バス、電車などの内部。)へ避難することです。

モクモクと発達した一群の入道雲は落雷の危険信号です。厚い黒雲が頭上に広がったら、雷雲がさらに近づいたと考えて下さい。雷雲が近づくときは、多くの場合は突風が吹くとともに気温が下がり、やがて激しい雨になります。しかし、突風や降雨より落雷が先に起こることがありますので、早めの避難が大切です。」

「雷鳴はかすかでも危険信号です。雷鳴が聞こえるときは、その後の雷が自分に落ちてくる危険がありますから、すぐに安全な場所に避難して下さい。雷鳴が聞こえなくて雨も降っていないときに、突然落雷が発生する場合がありますので、雷鳴だけで雷の発生や接近を判断するのは危険です。

もっと遠いところの雷の発生は、ラジオで中波や短波のAM放送を受信していると、ガリッガリッという雑音が入ることにより、検知できます。雑音の間隔が短くなり、激しく連続的になるときは、雷がさらに接近してくるときです。このときはラジオの雑音だけでなく、雷鳴にも注意して下さい。雷鳴が聞こえてくれば、雷雲はすでに危険な範囲に入っています。」

「雷雲が遠ざかって雷鳴が聞こえなくなっても、20分くらいはまだその雷雲から落雷の危険がありますから、安全な場所で待機することが必要です。また、一つの雷雲が去っても、次の雷雲が近づいてくる場合がありますので、新しい雷雲の接近に常に注意することが必要です。」

「自動車、バス、列車、鉄筋コンクリート建築の内部は安全です。」「本格的な木造建築の内部も普通の落雷に対しては安全です。しかし、テントやトタン屋根の仮小屋の中は、屋外と同様に雷の被害を受ける危険があります。」

「絶えず雷鳴に注意し、空模様を見守ります。雷鳴がきこえたり雷雲が近づく様子があるときは、直ちに近く建物、自動車、バスの中に入り、安全な空間に避難します。雷鳴は、遠くかすかに聞こえる場合でも、自分に落雷する危険信号と考えて、直ちに避難して下さい。雷活動が止んで20分以上経過してから、屋外に出ます。

屋根のない観客席も危険ですから、安全な場所に避難します。」

以上

サッカーがもっと好きになる少年少女大会2019
2019年8月3日、4日

NPO法人府中YSS

熱中症対策の実施要領

WBGT値 (乾球温度)	対 策		2016年度ガイドライン (東京都少年サッカー連盟)
31℃以上 (35℃以上)	5	※原則中止	※原則中止
	4	※やむを得ず実施の場合 ①前半・後半の中間にCooling Break3分をとる。 (試合開始後6分のアウトオブプレーよりCooling Breakを始める) ②ハーフタイムを8分としCooling Breakとする。	※やむを得ずの場合 ☆対策「A」「B」 ☆Cooling Break(ハーフタイムおよび前後半1回)
28～31℃ (31～35℃)	3	①前半・後半の中間にCooling Break3分をとる。 (試合開始後6分のアウトオブプレーよりCooling Breakを始める) ②ハーフタイムを8分としCooling Breakとする。	☆対策「A」 ☆飲水タイム(前後半) および ☆Cooling Break(ハーフタイムなど)
25～28℃ (28～31℃)	2	①前半・後半の中間に飲水タイムをとる。 (試合開始後7.5分のアウトオブプレーより飲水タイムとし、飲水終了後、直ちにインプレーに入る。 飲水タイムは試合時間に含める。) ②ハーフタイムを8分としCooling Breakとする。	☆対策「A」 ☆飲水タイム(前後半) または ☆Cooling Break(ハーフタイムなど)
21～25℃ (24～28℃)	1	①前半・後半の中間に飲水タイムをとる。 (試合開始後7.5分のアウトオブプレーより飲水タイムとし、飲水終了後、直ちにインプレーに入る。 飲水タイムは試合時間に含める。) ②ハーフタイムは5分とする。	☆対策「A」 ☆飲水タイム(前後半)

1. WBGT温度計は、3, 4コート本部付近に設置し、このWBGT温度により全コートで上記対策を行います。
2. 審判と各チームの指導者は、各コート本部でWBGT温度を確認し、試合を行ってください。

(参考)

Cooling Break(クーリング ブレイク)とは

・前後半1回ずつ、それぞれの半分の時間が経過した頃に、3分間の[Cooling Break]を設定し、選手と審判員は以下の行動をとる。

- ①日陰のあるベンチに入り、休む。
- ②氷、アイスバッグ等でカラダ(頸部・脇下・鼠径部)を冷やし、必要に応じて着替えをする。
- ③水だけでなくスポーツドリンク等を飲む。

(留意点)

・戦術的な指示も許容する。

飲水タイムとは

・前後半それぞれの半分の時間を経過した頃、アウトオブプレーの時に、主審が指示して全員に飲水させる。

- ・選手はそれぞれのチームのベンチ前で容器を取って、ライン上で飲水する。
- ・審判員もこの時に飲水してよい。飲み物は各コート本部に用意する。
- ・飲水タイムは30秒～1分間程度とし、戦術的な指示は許容されない。

以上

熱中症対策について

公益財団法人日本サッカー協会の「熱中症対策ガイドライン」及び東京都少年サッカー連盟の「熱中症対策ガイドライン（概要）」に準じて大会本部で指示します。

概要

サッカーコート（試合場）のWBGT(湿球黒球温度)を計測し、この測定値により判断・指示します。

対策の例（東京都少年サッカー連盟の2016年度「熱中症対策ガイドライン（概要）」より）

・対策(例) ・早朝、夕方時間利用 ・CoolingBreek ハーフタイム5分内利用 ハーフタイム8分設定 前後半3分設定 試合時間短縮 20→17分 ・CoolingBreekと 飲水タイムの併用 前後半,飲水タイム1回 前後半,飲水タイム1回 プラス ハーフタイム5分内利用 など	WBGT値 (乾球温度)	・クレー ・天然芝 ・人工芝 (屋根あり)
	31℃以上 (35℃)	・原則中止、延期 *やむを得ずの場合 ・対策「A」「B」 ・CoolingBreek(HT) ・および 前後半1回
	28～31℃ (31～35℃)	・対策「A」 ・飲水タイム(前後半) および ・CoolingBreek(HTなど)
	25～28℃ (28～31℃)	・対策「A」 ・飲水タイム(前後半)又は ・CoolingBreek(HTなど)
21～25℃ (24～28℃)	・対策「A」 ・飲水タイム(前後半)	

熱中症対策ガイドライン

公益財団法人 日本サッカー協会

【大会/試合スケジュールの規制(事前の準備)】

大会/試合を開催しようとする期間の各会場(都市)における、過去5年間の時間毎のWBGTの平均値を算出し、その数値によって大会/試合スケジュールを設定する。必要に応じて、試合時間を調整して早朝や夜間に試合を行う、ピッチ数を増やす、大会期間を長くするなどの対策を講じる。

※過去のWBGT値は環境省『熱中症予防情報サイト(http://www.wbgt.env.go.jp/record_data.php)』からダウンロードできる。

- WBGT=31℃以上となる時刻に、試合を始めない。(キックオフ時刻を設定しない。)
 - WBGT=31℃以上となる時刻が試合時間に含まれる場合は、事前に『JFA 熱中症対策※¹<A>+』を講じた上で、試合日の前日と翌日に試合を行わないスケジュールを組む。
 - WBGT=28℃以上となる時刻が試合時間に含まれる場合は、事前に『JFA 熱中症対策※¹<A>』を講じる。
- ▽クーラーが無い体育館等の屋内で試合を行う場合も、上記と同じ基準で対策を講じる。
- ▽屋根の無い人工芝ピッチで試合を行う場合は、天然芝等に比べて WBGT 値の上昇が見込まれるため、上記の値から-3℃した値を基準とする。
- WBGT=28℃以上となる時刻は、屋根の無い人工芝ピッチは原則として使用しないとする『JFA 熱中症対策※¹<A>+』を講じなければならないため、使用不可とする。
 - WBGT=25℃以上となる時刻が試合時間に含まれる場合は事前に『JFA 熱中症対策※¹<A>』を講じる。
- これらの規制・対策以外にも表面温度の上昇による足底部の低温やけどや擦過傷の危険性を考慮すること。

『JFA 熱中症対策※¹』

<A>

- ① ベンチを含む十分なスペースにテント等を設置し、日射を遮る。
 - ※全選手/スタッフが同時に入り、かつ氷や飲料等を置けるスペース。
 - ※スタジアム等に備え付けの屋根が透明のベンチは、日射を遮れず風通しも悪いため使用不可。
- ② ベンチ内でスポーツドリンクが飲める環境を整える。
 - ※天然芝等の上でも、養生やバケツの設置等の対策を講じてスタジアム管理者の了解を得る。
- ③ 各会場に WBGT 計を備える。
- ④ 審判員や運営スタッフ用、緊急対応用に、氷・スポーツドリンク・経口補水液を十分に準備する。
- ⑤ 観戦者のために、飲料を購入できる環境(売店や自販機)を整える。
- ⑥ 熱中症対応が可能な救急病院を準備する。特に夜間は宿直医による対応の可否を確認する。
- ⑦ [Cooling Break※²]または飲水タイムの準備をする。

- ⑧ 屋根の無い人工芝ピッチは原則として使用しない。
- ⑨ 会場に医師、看護師、BLS(一次救命処置)資格保持者のいずれかを常駐させる。
- ⑩ クーラーがあるロッカールーム、医務室が設備された施設で試合を行う。

【大会/試合実施時の規制(当日の対応)】

各会場にWBGT計を準備し、計測した数値により対策を講じる。

〔計測方法〕①必ずピッチ上で、WBGT 計の黒球が日影にならないように計測する。計測時の WBGT 計の高さは、プレーする選手の年齢の平均身長 $\times 2/3$ とする。

(例.中3男子の場合、 $168.8\text{cm} \times 2/3 = 113\text{cm}$)

②計測する時間はできる限り試合開始の直前、かつロッカーアウトするまでに両チームに対応方法を伝達できるタイミングとする。

③試合中もピッチに近い場所で計測し続け、数値を把握する。

④ハーフタイム時(できる限り後半開始の直前)の数値により後半の対応方法を決定し、両チームに伝達する。

※原則として、前後半のプレー中に数値が変わっても対応方法の変更はしない。

■WBGT=31℃以上の場合、試合を中止または延期する。

やむを得ず行う場合は『JFA 熱中症対策^{※1}<A+B>』を講じた上で、[Cooling Break^{※2}]を行う。

※中止や延期の判断は、試合前またはハーフタイム時に行うこととし、前後半のプレー中に試合を中止・延期はしない。試合前は大会の主催者または主管者、もしくはその代行者が必要に応じて主審と協議の上で判断し、ハーフタイム時は主審が大会の主催者または主管者、もしくはその代行者と協議の上で判断する。

※大会主催者は、中止や延期となった場合の対策や当該試合の取扱いについて予め規定しておくこと。

■WBGT=28℃以上の場合、『JFA 熱中症対策^{※1}<A>』を講じた上で、以下の対応を行う。

1・2種…[Cooling Break^{※2}] または[飲水タイム]を行う。

3・4種…[Cooling Break^{※2}]を行う。

また、『JFA 熱中症対策^{※1}<A+B>』を講じた場合は、全ての種別において[Cooling Break^{※2}] または[飲水タイム]を推奨することとする。

■WBGT=25℃以上の場合、3・4種の試合は『JFA 熱中症対策^{※1}<A>』を講じた上で、以下の対応を行う。

3種…[飲水タイム]を行う。

4種…[Cooling Break^{※2}] または[飲水タイム]を行う。

▽体育館等の屋内でフットサル等の試合を行う場合も、上記と同じガイドラインを適用する。ただし、同じ WBGT 値でも屋外に比べて熱射・輻射が少ないが高湿度傾向にあるので、除湿機の設置や風通しを良くするなどの対策を講じる必要がある。また、建物自体に熱がこもるため日没後も WBGT 値が下がりにくい傾向があることにも注意すること。

▽フットサルやビーチサッカー、8人制サッカーのような「自由な交代」が可能な試合についても、ガイドラインに沿って[Cooling Break]や[飲水タイム]を設定する。

[Cooling Break※2]

前後半 1 回ずつ、それぞれの半分の時間が経過した頃に 3 分間の[Cooling Break]を設定し、選手と審判員は以下の行動をとる。

- ① 日影にあるベンチに入り、休む。
- ② 氷・アイスパック等でカラダ(頸部・脇下・鼠径部)を冷やし、必要に応じて着替えをする。
- ③ 水だけでなくスポーツドリンク等を飲む。

<留意点>

- ・原則として試合の流れの中で両チームに有利・不利が生じないようなアウトオブプレーの時に、主審が判断して設定する。
- ・戦術的な指示も許容する。
- ・チームが、カラダを冷やすための器具を持ち込む際は、事前に大会運営責任者の了解を得る。
- ・審判員は[Cooling Break]の時間を遵守するため、試合再開時には選手に速やかにポジションに戻るよう促すと同時に、出場選手の確認を行う。
- ・サブメンバーは出場メンバーとの識別のため必ずビブスを着用する。運営担当者は試合再開時に出場メンバーの確認について審判員をサポートする。
- ・[Cooling Break]に要した時間は「その他の理由」によって費やされた時間として前後半それぞれの時間に追加される。
- ・[Cooling Break]を設定する場合は試合前またはハーフタイム時のロッカーアウトまでに両チームに伝達する。また、WBGT 値に応じて、前半と後半の対応が異なる場合がある。

(参考... 飲水タイム)

- ・前後半それぞれの半分の時間を経過した頃、試合の流れの中で両チームに有利、不利が生じないようなボールがアウトオブプレーの時に、主審が選手に指示を出して全員に飲水をさせる。もっとも良いのは中盤でのスローインの時であるが、負傷者のための担架を入れた時や、ゴールキックの時も可能である。
- ・選手はあらかじめラインの外に置かれているボトルをとるか、それぞれのチームベンチの前でベンチのチーム関係者から容器を受け取って、ライン上で飲水する。
- ・主審、副審もこの時に飲水して良い。そのために第4の審判員席と、第2副審用として反対側のタッチライン沿いにボトルを用意する必要がある。
- ・スポーツドリンク等、水以外の飲料の補給については、飲料がこぼれて、その含有物によっては競技場の施設を汚したり、芝生を傷めたりする恐れもある。大会主催者が水以外の持ち込み可否及び摂取可能エリアについて、使用会場に確認をとって運用を決定するので、その指示に従って、飲水する。
- ・飲水タイムは30秒から1分間程度とし、主審は選手にポジションにつくよう指示してなるべく早く試合を再開する。飲水に要した時間は、「その他の理由」により空費された時間として、前、後半それぞれに時間を追加する。
- ・時間の経過にともなって環境条件がかなり変わった場合は、飲水を実施するかしないかの判断をハーフタイムに変更してよい。
- ・飲水を行う場合は、試合前(あるいはハーフタイム時)に両チームにその旨を知らせる。
- ・飲水タイムは、あくまでも飲水のためである。
- ・飲水タイムとは別に、従来どおり、ボールがアウトオブプレーのときにライン上で飲水できる。

以上